

ストローク300の場合の参考立面図(-300)

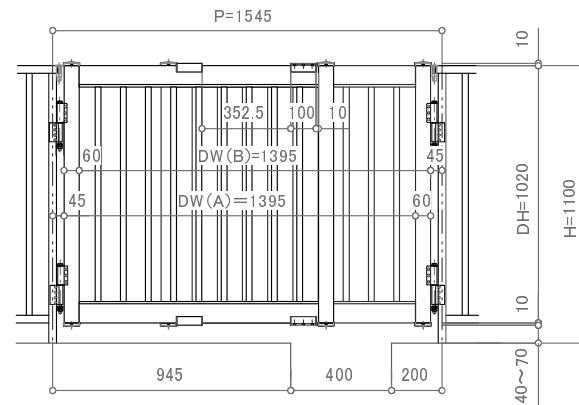

ストローク300の場合の参考立面図(±0)

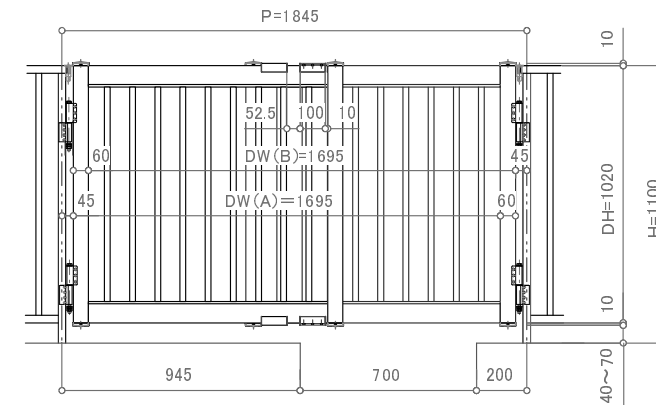

ストローク300の場合の参考立面図(+300)

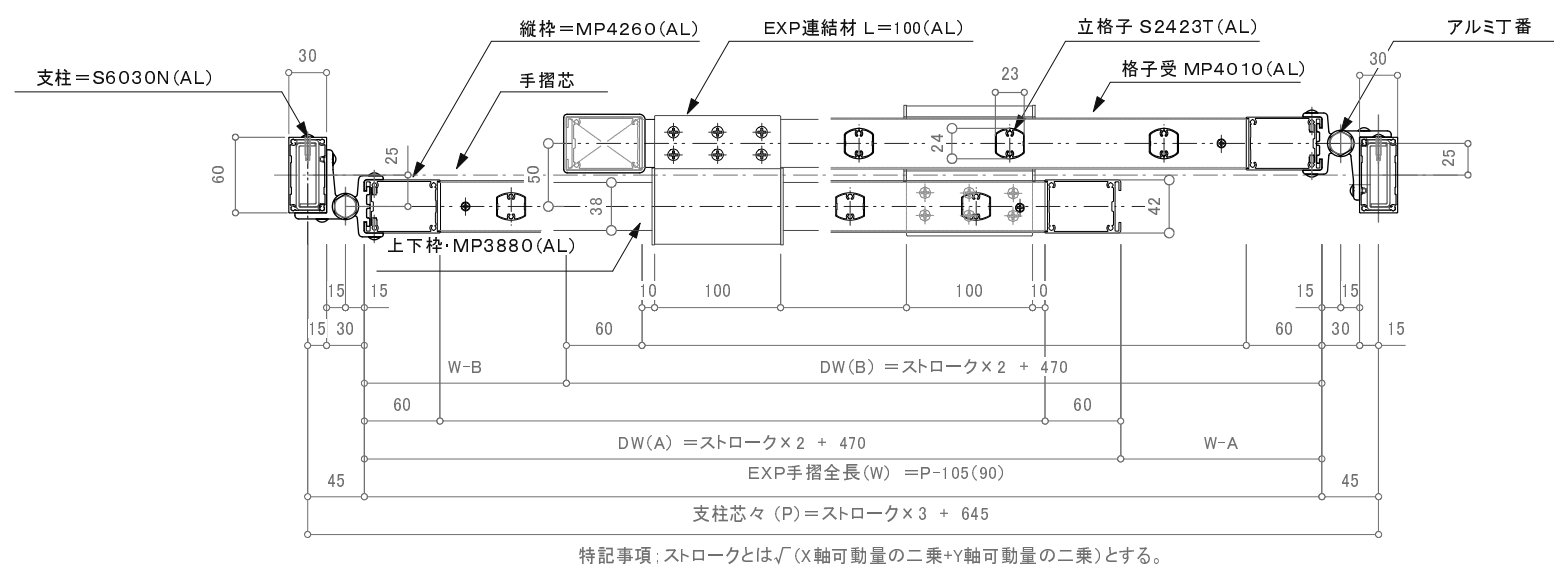
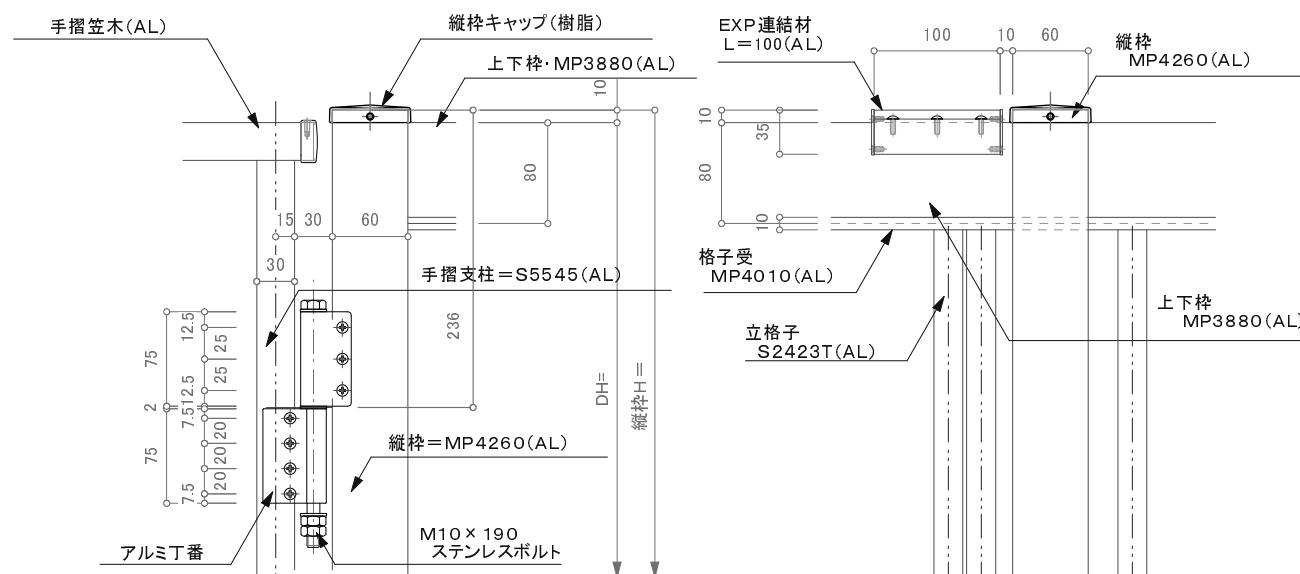
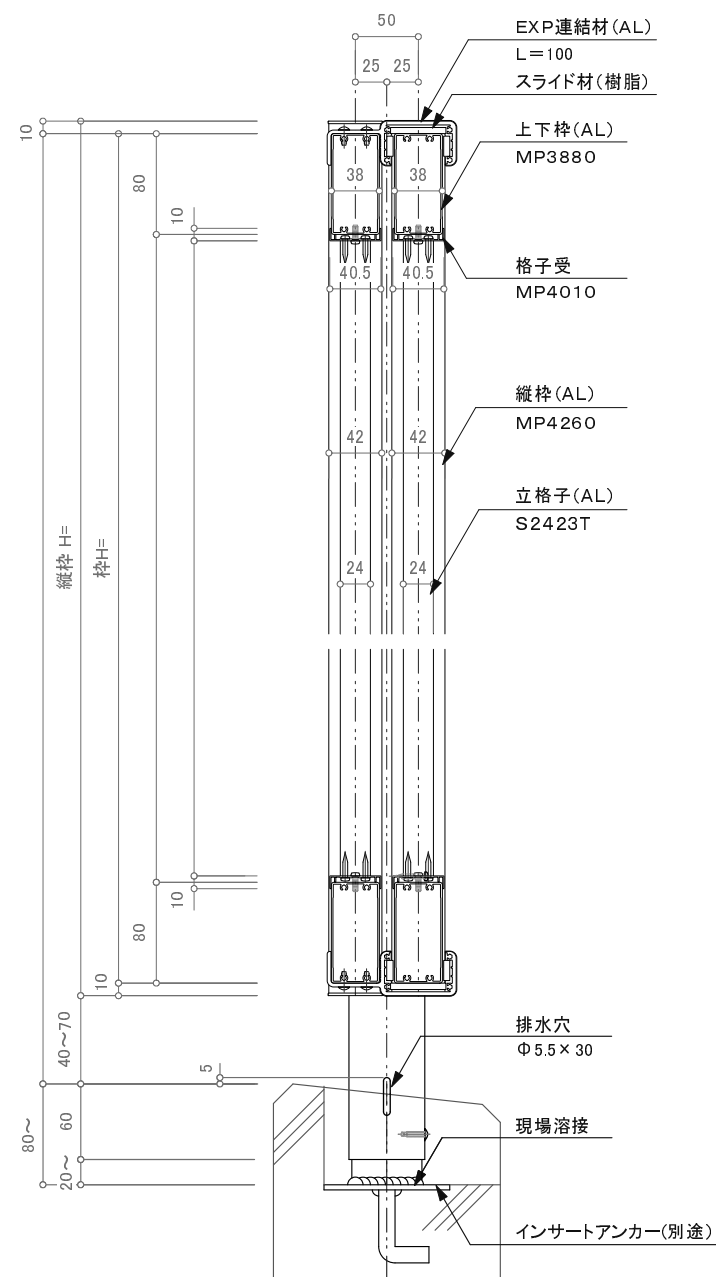

特記事項: ストロークとは、 $\sqrt{(\text{X軸可動量の二乗} + \text{Y軸可動量の二乗})}$ とする。

訂正

△	設計	受領欄	年月日	工事名	株式会社サンレール	営業	設計	作成日	図番
△	施工	受領欄	年月日	名称		担当	担当	訂正日	
△								縮尺	
△									