

※ALC100で10mm以上出したい場合SM145を使用

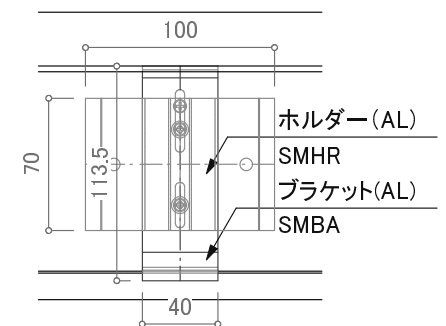

SM125(ALC用)

SM125(ALC用Max)

RC用ホルダー

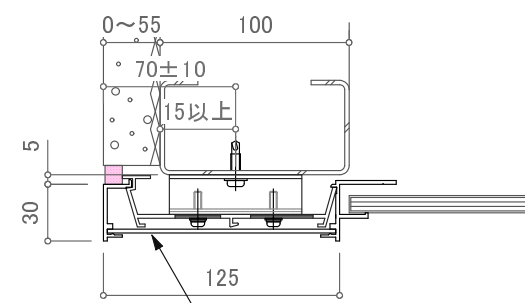
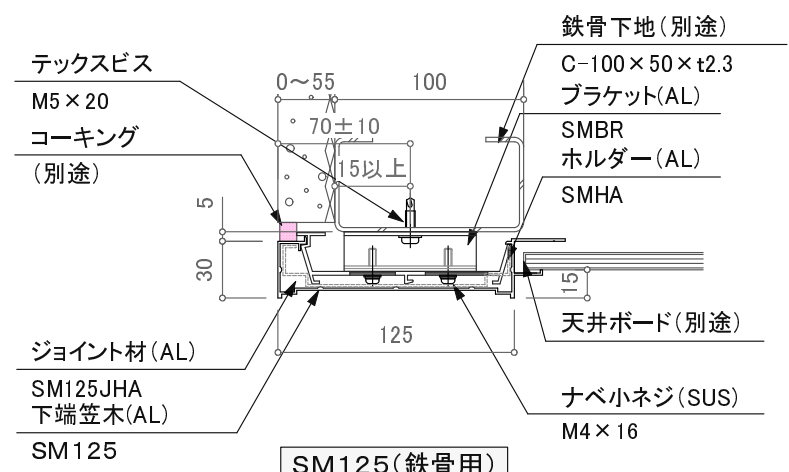

SM125R(鉄骨用)

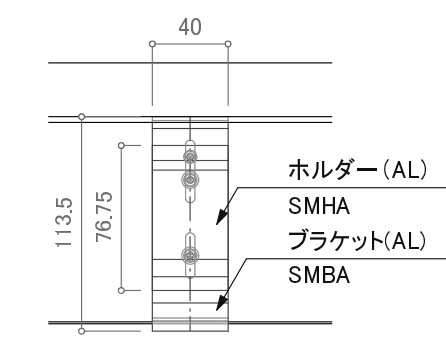

ALC用ホルダー

SM125(鉄骨用)

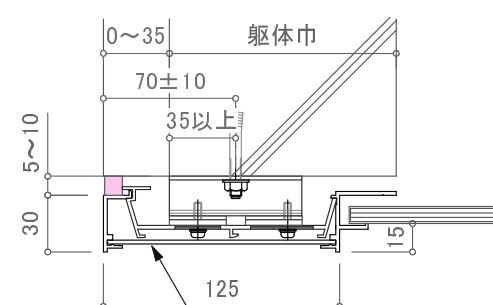
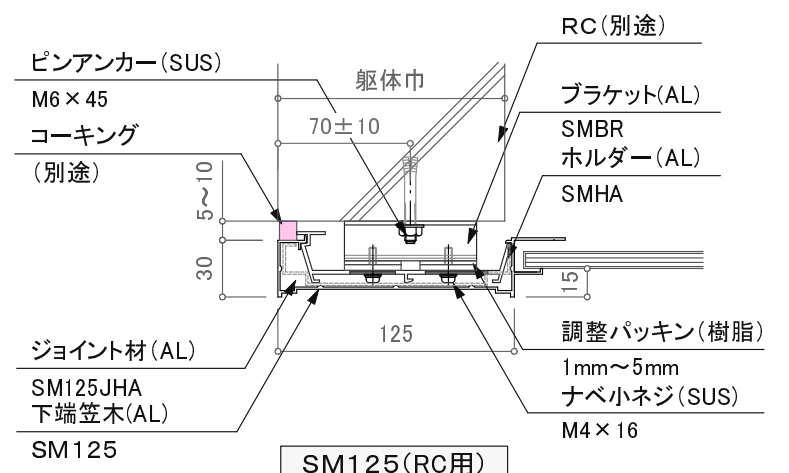

SM125R(RC用)

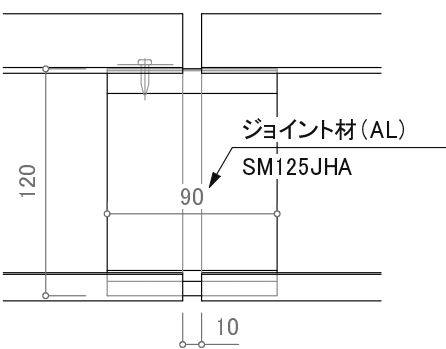

ジョイント部詳細

SM125(RC用)

訂正

△		設計	受領欄	年月日	工事名	株式会社サンレール	営業	設計	作成日	図番	
△		施工	受領欄	年月日	名称		担当	担当	作図		訂正日
△					アルミ下端笠木 SM125						縮尺